

XIAOMI Electric Scooter 4 Lite (2nd Gen)
Korisnički priručnik



Sigurnosni podsjetnik

Mjere opreza za bateriju i punjenje

- Nemojte puniti ako su priključak za punjenje, adapter za napajanje ili utičnica mokri. Pažljivo pročitajte korisnički priručnik prije punjenja.
- Prije punjenja isključite skuter ili provjerite da ne radi.
- Nemojte koristiti baterije ili adaptere za napajanje trećih strana.
- Punite na temperaturi između 0°C i 45°C. Neispravno punjenje skutera izvan navedenog temperaturnog raspon može oštetiti bateriju.
- Nemojte sami rastavljati, popravljati ili modificirati bateriju jer sadrži opasne tvari.
- Ako ne planirate koristiti skuter dulje vrijeme, isključite ga, potpuno napunite i spremite na hladno, suho mjesto. Kako biste spriječili oštećenje od prekomjernog pražnjenja, punite svoj skuter najmanje jednom svaka dva mjeseca.

Obavijest o zaštiti okoliša

Skuter sadrži punjivu litij-ionsku bateriju, koja šteti okolišu kad se baci. Kako biste pravilno zbrinuli skuter, slijedite upute u nastavku i zamolite stručnjaka da ukloni bateriju iz skutera:

1. Obavezno istrošite bateriju prije nego što je uklonite. Isključite skuter iz napajanja, a zatim odvrnite i uklonite donji poklopac.
2. Odspojite konektor baterije kako biste je uklonili. Nemojte oštetiti kućište baterije kako biste izbjegli ozljede.
3. Izvađenu bateriju odnesite u profesionalni pogon za recikliranje kako biste je pravilno zbrinuli.

Ne pokušavajte opasne radnje

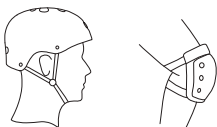

- ⊘ Nosite kacigu, štitnike za laktove i štitnike za koljena prije vožnje.



- ⊘ Nemojte voziti nikog drugog, uključujući djecu.

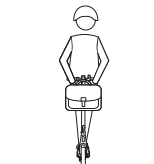

- ⊘ Nemojte stavljati torbe ili druge teške predmete na upravljač.

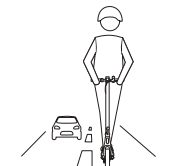

- ⊘ Zabranjeno je i protuzakonito voziti se javnim cestama, autocestama i brzim cestama, osim ako lokalni zakoni određuju drukčije.



- ⊘ Nemojte voziti skuter s jednom ili objema rukama odignutih od upravljača, ili samo s jednom nogom.



- ⊘ Ne koristite mobilni telefon ili slušalice dok upravljate skuterom.



- ⊘ Kada se vozite po neravnim cestama ili u drugim lošim uvjetima na cesti, svakako usporite dok se vozite preko nje ili siđite i hodajte sa skuterom. Kako biste smanjili rizik od nezgoda, vozite skuter na glatkim površinama bez rupa.

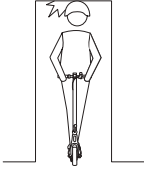

⊘ Izbjegavajte udaranje glavom o okvire vrata, dizala i druge prepreke iznad glave.



⊘ Nemojte se voziti po kiši. Nemojte se voziti kroz lokve ili bilo koje druge (vodene) prepreke.

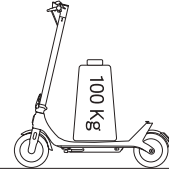

⊘ Nemojte prekoračiti maksimalnu nosivost skutera (100 kg).

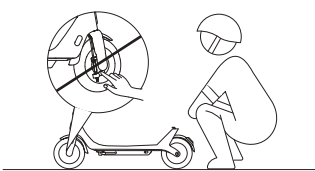

⊘ Nemojte dirati mehaničku kočnicu.

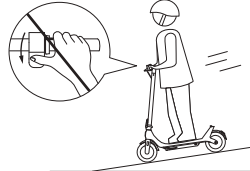

⊘ Nemojte ubrzavati kada se spuštate nizbrdo, i zakočite na vrijeme da usporite. Kada ste na strmoj padini, morate sići s romobila i gurat ga.



⊘ Ne pij ako voziš. Vožnja skuter pod utjecajem alkohola ili drugih supstancija je strogo zabranjena.



⊘ Ne držite noge na stražnjem blatobranu.



⊘ Ne pokušavajte se penjati ili spuštati niz stepenice, ne pokušavajte preskakati prepreke.

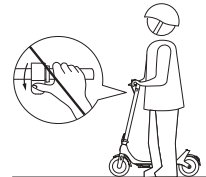

⊘ Nemojte pritisniti ubrzivač kada hodate pokraj romobila.

Sadržaj pakiranja

Električni skuter

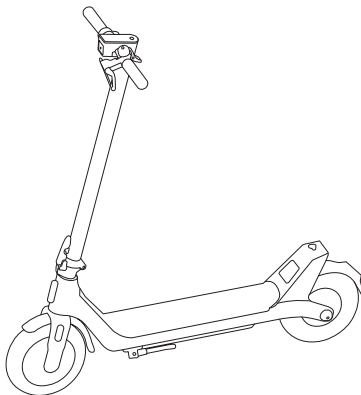

Korisnički priručnik



Važne informacije



Specifikacije



Upute za raspakiranje



Oznaka teorijske kilometraže

Pribor



Produžna mlaznica (Spojite pumpu na ventil za jednostavno punjenje)



Inbus ključ



Vijak × 7 (1 je rezervni)

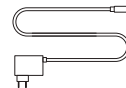

Punjač baterije

Pregled proizvoda

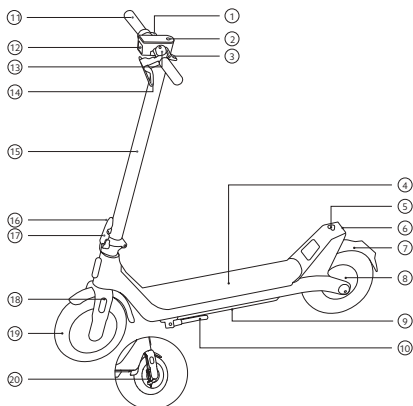

- | | |
|--|---------------------------------------|
| 1. Akcelerator | 11. Upravljač |
| 2. Upravljačka ploča & gumb za napajanje | 12. Prednje svjetlo |
| 3. Kopča | 13. Zvono |
| 4. Platforma | 14. Poluga kočnice |
| 5. Kuka | 15. Držač upravljača |
| 6. Stražnje svjetlo | 16. Poluga za brzo otpuštanje |
| 7. Stražnji blatobran | 17. Blokada poluge za brzo otpuštanje |
| 8. Motor kotača | 18. Prednja vilica |
| 9. Odjeljak za baterije | 19. Prednji kotač |
| 10. Oslonac | 20. Mehanička kočnica |

Kontrolna ploča i tipka za uključivanje

- Upozorenje o temperaturi: Ako je temperatura baterije previsoka ili preniska, ikona termometra bit će uključena. To će rezultirati smanjenim ubrzanjem i mogućim problemima s punjenjem. Koristite ili punitke skuter nakon što se temperatura njegove baterije vrati na normalnu.
- Tipka za napajanje: Pritisnite tipku za uključivanje skutera i držite 2 do 3 sekunde za isključivanje skutera. Kada je skuter uključen, pritisnite tipku za uključivanje/isključivanje prednjeg i stražnjeg svjetla i pritisnite dvaput za kruženje kroz načine vožnje.
- Razina baterije: Razina baterije označena je s 5 crtica, od kojih svaka predstavlja približno 20% pune baterije.
- Obavijest o pogrešci: Kada ikona francuskog ključa postane crvena, to znači da skuter ima grešku.
- Bluetooth: Kada je skuter uspješno spojen na mobilni uređaj, Bluetooth ikona će zasvijetliti, a maksimalna brzina će biti otključana.
- Zaključavanje: Ikona lokota ostat će uključena kada je skuter zaključan i ugasit će se kada je skuter otključan.
- Brzinomjer: Prikazuje trenutnu brzinu dok skuter radi. Kada skuter ima problema, prikazuje kod greške. Kada se skuter puni, prikazuje se trenutna razina baterije.
- Način vožnje: **A** za način hodanja, a maksimalna brzina mu je oko 6 km/h; stražnje svjetlo će treptati kada je ovaj način rada omogućen. **D** je za standardni način rada, a njegova najveća brzina je oko 15 km/h. **S** je za sportski način, a maksimalna brzina mu je oko 25 km/h. Skuter ima veliku brzinu u S modu, te se preporuča koristiti nakon savladavanja vještina vožnje.

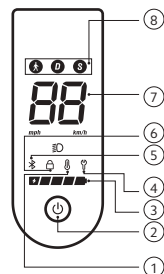

Sastavljanje i podešavanje

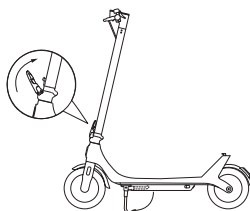

Poluga za brzo otpuštanje

- Spustite oslonac i držite držač upravljača sve dok potpuno ne bude u uspravnom položaju. Zatim podignite blokadu poluge za brzo otpuštanje i gurnite polugu za brzo otpuštanje do kraja.

Prednje svjetlo prema naprijed

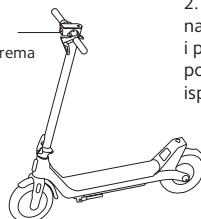

- Ugradite upravljač na držač upravljača i provjerite jeste li postavili upravljač u ispravnom smjeru.

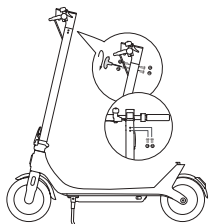

3. Slijedite redoslijed brojeva kao što je prikazano na slici za prethodno zatezanje šest vijaka sa uključenim inbus ključem. Provjerite je li upravljač ispravno instaliran i zatim zategnite vijke temeljito.

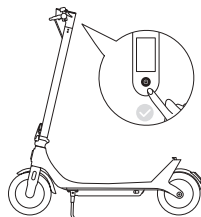

4. Kada je skuter u potpunosti sastavljen, pritisnite tipku za napajanje da biste ga uključili. Pritisnite i držite tipku za napajanje 2-3 sekunde da biste ga isključili nakon vožnje.

Punjenje romobila

Skuter je potpuno napunjen kada se LED na punjaču promijeni iz crvene (punjenje) u zelenu (potpuno napunjeno).

Bilješke:

- Nemojte puniti skuter ako su priključak za punjenje, adapter ili utičnica mokri.
- Kada se skuter ne puni ili nakon što je punjenje završeno, provjerite je li gumeni poklopac čvrsto umetnut u priključak za punjenje kako biste spriječili ulazak vode.

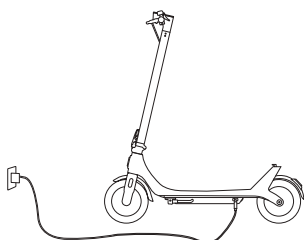

Podignite gumeni poklopac.



Uključite punjač baterije u utor za punjenje.



Odspojite punjač baterije iz utora za punjenje kada je punjenje završeno.



Vratite gumeni poklopac.

Povezivanje s Mi Home/Xiaomi Home aplikacijom

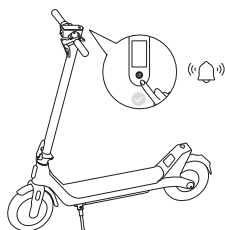

1. Prije nego što se aktivira, romobil će se oglasiti zvučnim signalom kada se uključi i ograničen je na 10 km/h. Kada se romobil koristi prvi put, mora se aktivirati putem aplikacije Mi Home/Xiaomi Home.

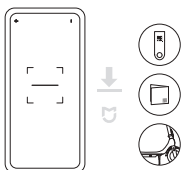

2. Skenirajte QR kod s naljepnice pričvršćene na upravljačkoj ploči, na desnoj strani podloge za noge ili na stražnjoj stranici korisničkog priručnika kako biste preuzeli aplikaciju Mi Home/Xiaomi Home.

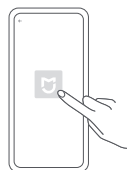

3. Otvorite Mi Home/Xiaomi Home aplikaciju.

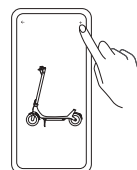

4. Dodirnite "+" u gornjem desnom kutu i otvorite "Skeniraj" za ponovno skeniranje QR koda s naljepnice pričvršćene na kontrolnoj ploči, na desnoj strani podloge za noge ili na stražnjoj stranici korisničkog priručnika. Zatim slijedite upute u aplikaciji za dodavanje romobila.

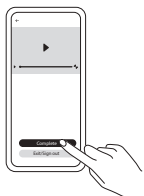

5. Pogledajte video s vodičem za vožnju. Nemojte izlaziti iz videa prije nego što ga završite. U suprotnom, aktivacija neće uspjeti.

Bilješke:

- Otvorite aplikaciju Mi Home/Xiaomi Home za korištenje raznih funkcija, poput zaključavanja jednim dodirnom, povrata energije i uključivanja stražnjeg svjetla jednim dodirnom.
- Verzija aplikacije je možda ažurirana, pratite upute temeljene na trenutnoj verziji aplikacije.

Ponovno postavljanje Bluetooth-a

Provjerite je li romobil uključen. Pritisnite ubrzivač i istovremeno pritisnite tipku za napajanje 5 puta kako biste ponovno postavili. Kada se romobil oglasi zvučnim signalom, uspješno je ponovno postavljeno.

Vraćanje tvorničkih postavki

Provjerite je li skuter uključen. Stisnite ručicu kočnice i istovremeno pritisnite i držite gas i tipku za napajanje 7 sekundi. Kada čujete zujanje, Bluetooth skutera nije uparen i skuter je vraćen na tvorničke postavke. Zatim će se upravljačka ploča vratiti na tvornički prikaz i ikona Bluetootha će treptati.

Napomena: skuter se ne može vratiti na tvorničke postavke tijekom vožnje ili kada je zaključan.

Kako voziti

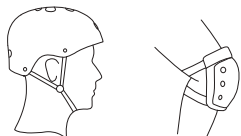

1. Nosite kacigu, štitnike za laktove i štitnike za koljena prije vožnje
Napomena: Provjerite tlak u gumama prije vožnje. Preporučeni tlak u gumama je 45–50 psi.



2. Jednom nogom stanite na podlogu za noge, a drugom se polako odgurnite o tlo.

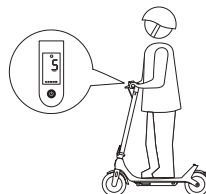

3. Kada se romobil počne kretati, stavite obje noge na podlogu za noge i nježno pritisnite ubrzivač. Ubrzivač se može koristiti kada romobil prijeđe brzinu od 5 km/h.

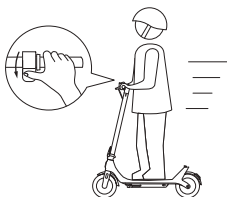

4. Lagano pritisnite papučicu gasa za ubrzavanje i uvjerite se da ne idete prebrzo.



5. Polako otpustite papučicu gasa ili pritisnite ručicu kočnice za usporavanje.

⚠ Obratite pozornost na stanje na cesti tijekom vožnje i pobrinite se za održavanje odgovarajuće brzine bez naglog kočenja. Inače gume mogu izgubiti prijanjanje i dovesti do pada, što rezultira ozbiljnim ozljedama.

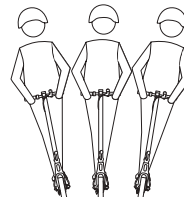

6. Nagните tijelo u smjeru skretanja i polako okrećite upravljač.



7. Kada romobil uspori ili se zaustavi, stavite jednu nogu na tlo kako biste sišli sa romobila.

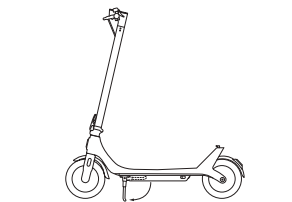

8. Spustite oslonac kada parkirate romobil.

⚠ Kako biste izbjegli da drugi koriste romobil bez vašeg dopuštenja, možete zaključati romobil dok je parkiran.

Zaključavanje i otključavanje romobila

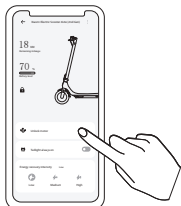

Povucite za zaključavanje

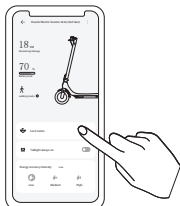

Povucite za otključavanje

Kada je skuter zaključan, motor je zaključan i sve ikone na upravljačkoj ploči automatski će nestati osim ikone Bluetootha i ikone lokota. Ako skuter izađe izvan dometa Bluetooth veze, Bluetooth će biti isključen i njegova ikona će nestati. Ako je skuter zaključan, motor će biti isključen. Kada gurate skuter naprijed, imat će otpor kotrljanja popraćen alarmom zujalice. Skuter će se automatski isključiti nakon 24 sata i ostati zaključan kada se ponovno uključi. Morate otključati skuter putem aplikacije Mi Home/Xiaomi Home. Zaključavanje skutera će potrošiti snagu skutera, koristite ovu funkciju ispravno.

Sklapanje/rasklapanje i nošenje

Sklapanje

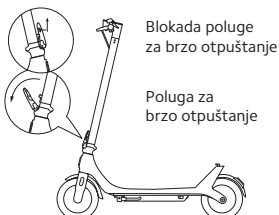

1. Uvjerite se da je romobil isključen i da se ne puni prije sklapanja. Držite držač upravljača, podignite blokadu poluge za brzo otpuštanje i povucite polugu za brzo otpuštanje prema van.

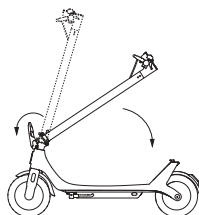

2. Podignite polugu za brzo otpuštanje te ponovno zaključajte i povucite polugu za brzo otpuštanje prema van kako biste izbacili donju sklopivu kuku. Zatim preklomite držač upravljača.

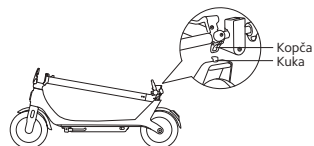

3. Poravnajte kopčicu s kukom i pričvrstite ih zajedno.

Nošenje

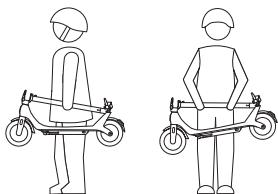

Držite držač upravljača jednom rukom ili objema rukama za nošenje.

Rasklapanje

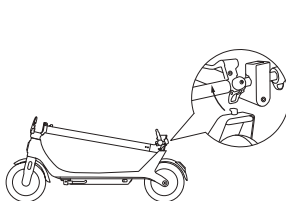

1. Kada rasklapate romobil, povucite kopčicu prema gore kako biste je oslobodili iz kuke.

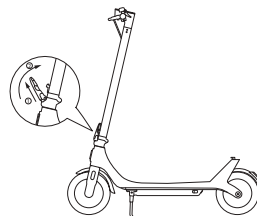

2. Držite držač upravljača u uspravnom položaju i provjerite je li preklapna kuka pričvršćena za držač. Podignite polugu za brzo otpuštanje te zaključajte kako je označeno ①, a zatim pritisnite polugu za brzo otpuštanje prema unutra do kraja kao što je naznačeno ②.

Pumpanje gume

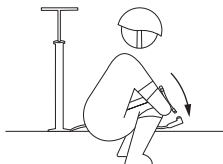

1. Spojite pumpu na produžnu mlaznicu.

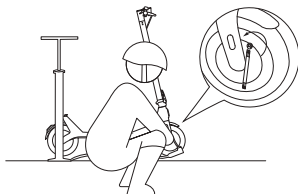

2. Uklonite kapicu ventila gume i pravilno spojite produžnu mlaznicu i ventil.

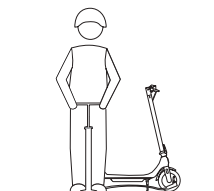

3. Napumpajte gumu.

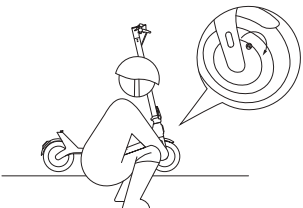

4. Uklonite produžnu mlaznicu i postavite kapicu ventila.

Bilješke:

- Svaki mjesec provjerite tlak u gumama i napumpajte ih ako je pritisak prenizak. Preporučeni tlak u gumama je 45–50 psi.
- Uklanjanje guma je složeno i treba ga raditi profesionalac, a nepravilan rad mogao bi dovesti do nestabilnosti skutera ili drugih problema.

Namještanje mehaničke kočnice

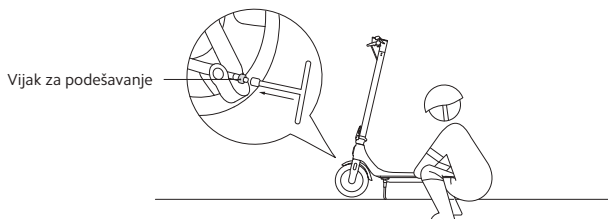

Alat: 14 mm nasadni ključ s T ručkom (korisnik treba pripremiti alat).

Prije podešavanja, provjerite je li romobil isključen i provjerite da se ne puni. Kada je kočnica previše zategnuta, pomoću alata okrenite maticu na šipki vijka u smjeru suprotnom od kazaljke na satu, kako biste malo skratili izloženi donji dio sajle kočnice. Kada je kočnica previše labava, pomoću alata okrenite maticu na šipki vijka u smjeru kazaljke na satu, tako da malo produžite izloženi donji dio sajle kočnice.

Odricanje

Korisničke materijale objavljuje Xiaomi ili njegova lokalna povezana tvrtka. Poboljšanja i promjene materijala koje su zahtijevale tiskarske pogreške, netočnost trenutnih informacija ili poboljšanja na programu i/ili opremi, može izvršiti Xiaomi u bilo kojem trenutku i bez prethodne najave. Takve će promjene, međutim, biti uključene u nova online izdanja korisničkih materijala (pogledajte detalje na www.mi.com/global/service/userguide). Sve ilustracije služe samo za ilustraciju i ne moraju točno prikazati stvarni uređaj.

Ilustracije proizvoda, pribora i korisničkog sučelja u korisničkom priručniku služe samo u svrhu reference. Stvarni proizvod i funkcije mogu se razlikovati zbog poboljšanja proizvoda.

Za dodatne informacije posjetite www.mi.com

Proizvedeno za: Xiaomi Communications Co., Ltd.

Proizvođač: Shenzhen LEQI Intelligent Technology Co., Ltd.
(tvrtka Mi Ecosystem)

Adresa: Soba 215, blok D, šareni znanstveni i tehnološki park, br.5 Guanle Road, zajednica Luhua, ulica Guanhu, Longhua Okrug, Shenzhen, Guangdong, NR Kina

Proizvedeno u Kini