

xiaomi Electric Scooter 4 Ultra
Korisnički priručnik

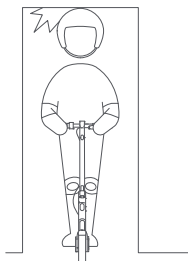

Sigurnosni podsjetnik



- !** Izbjegavajte udaranje glavom o okvire vrata, dizala i druge prepreke iznad glave.

Pazite na sigurnosne rizike



- !** Uvijek se klonite prepreka.

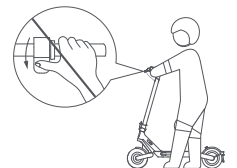

- Nemojte pritiskati ubrzivač kada hodate pokraj romobila.

Nemojte pokušavati opasne radnje

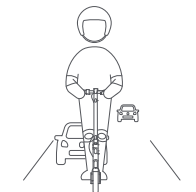

- ⊗** Zabranjeno je i protuzakonito voziti se javnim cestama, autocestama i brzim cestama, osim ako lokalni zakoni određuju drukčije.

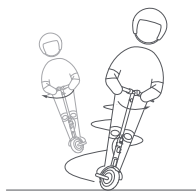

- ⊗** Nemojte naglo mijenjati smjer upravljanja pri velikoj brzini.

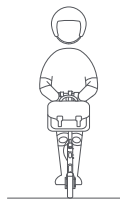

- ⊗** Nemojte stavljati torbe ili druge teške predmete na upravljač.



- ⊗** Nemojte voziti na jednoj nozi.

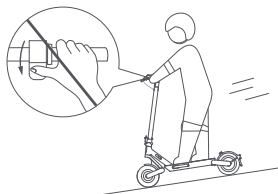

- ⊗** Nemojte ubrzavati kada se spuštate nizbrdo te zakočite na vrijeme kako biste usporili. Kada ste na strmoj padini, trebate sići s romobila i gurati ga.



- ⊗** Nemojte koristiti mobilni telefon ili nositi slušalice dok upravljate romobilom.



- ⊗** Nemojte se voziti po kiši. Nemojte se voziti kroz lokve ili bilo koje druge (vodene) prepreke.



⊗ Nemojte voziti nikog drugog, uključujući djecu.

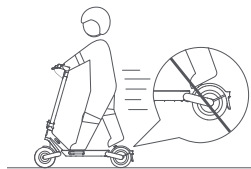

⊗ Nemojte držati stopalo na stražnjem blatobranu.



⊗ Nemojte puštati upravljač za vrijeme vožnje.

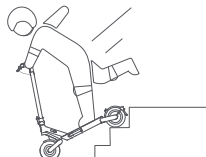

⊗ Nemojte pokušavati voziti po stubama niti preskakivati prepreke.



⊗ Nemojte se voziti ravno kroz lokve. Ako postoji lokva, izbjegnite je pri maloj brzini.

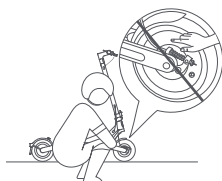

⊗ Nemojte dirati mehaničku kočnicu.

Pregled proizvoda

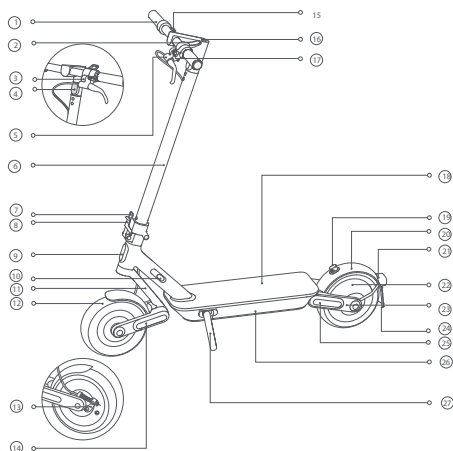

1. Upravljač
2. Kopča
3. Zvono romobila
4. Glavno svjetlo
5. Poluga kočnice
6. Držač upravljača
7. Poluga za brzo otpuštanje
8. Blokada poluge za brzo otpuštanje
9. Prednji reflektor
10. Utor za punjenje
11. Prednja vilica
12. Prednji blatobran
13. Mehanička kočnica
14. Prednja klackalica (ugrađena)
15. Ubrzivač
16. Upravljačka ploča i tipka za uključivanje
17. Poluga zvona
18. Podloga za noge
19. Kuka
20. Stražnji blatobran
21. Stražnje svjetlo i stražnji reflektor
22. Motor kotača
23. Stražnja klackalica (ugrađena)
24. Tablica s brojem
25. Bočni reflektor
26. Odjeljak za baterije
27. Oslonac

Upravljačka ploča i tipka za uključivanje

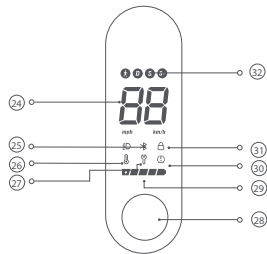

24. Brzinomjer: Prikazuje trenutnu brzinu kada romobil radi. Kada romobil ima problema, prikazuje kod greške. Dok se romobil puni, prikazuje trenutnu razinu baterije.

25. Bluetooth: Ikona označava da je romobil uspješno povezan s mobilnim uređajem.

26. Upozorenje o temperaturi: Ako je temperatura baterije previsoka ili preniska, ikona termometra bit će uključena. To će rezultirati smanjenim ubrzanjem i mogućim problemima s punjenjem. Koristite ili puniti romobil nakon što se temperatura njegove baterije vrati na normalni radni raspon.

27. Obavijest o pogrešci: Kada je ikona francuskog ključa crvene boje, to znači da romobil ima pogrešku.

28. Tipka za uključivanje: Pritisnite tipku kako biste uključili romobil i držite tipku 2 do 3 sekunde kako biste isključili romobil. Kada je romobil uključen, pritisnite tipku kako biste uključili/isključili prednje i stražnje svjetlo i pritisnite dvaput za izmjenu načina rada.

Napomena: Romobil će se automatski isključiti kada bude u stanje pripravnosti dulje od 10 minuta.

Stanje pripravnosti znači da se romobil puni ili nije zaključan kada je uključen i ne radi.

29. Razina baterije: Snaga baterije označena je s 5 crtica od kojih svaka predstavlja otprilike 20% kapaciteta baterije.

30. Pumpanje: Kada je ikona pumpanja uključena, to znači da je vrijeme za održavanje guma. Provjerite tlak u gumama i odmah ih napumpajte kako biste izbjegli oštećenje guma uzrokovano neadekvatnim tlakom u gumama. Preporučeni tlak u gumama je 40 — 45 psi.

Napomena: Nakon održavanja, slijedite upute u aplikaciji kako biste onemogućili podsjetnik za pumpanje.

31. Zaključavanje: Kada ikona svijetli, to znači da je romobil zaključan. Možete zaključati/otključati romobil putem aplikacije Mi Home/Xiaomi Home.

32. Načini rada:  je za pješački način rada, maksimalna brzina je 6 km/h, a stražnje svjetlo bljeska crveno u ovom načinu rada. D je za standardni način rada. S je za sportski način rada. S+ je za sportski plus način rada, koji ima istu maksimalnu brzinu kao i sportski način rada, ali veće ubrzanje.

Sadržaj pakiranja

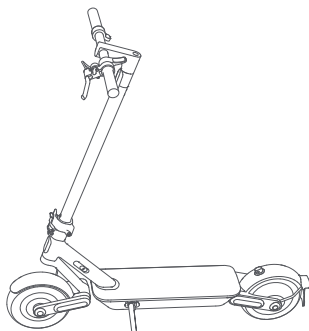

Xiaomi Electric Scooter 4 Ultra
Korisnički priručnik



Xiaomi Electric Scooter 4 Ultra
Važne informacije



Xiaomi Electric Scooter 4 Ultra
Specifikacije



Produžna mlaznica
(Spojite pumpu na ventil radi lakšeg pumpanja)



Imbus ključ



Vijak × 5



Punjač baterije

Sastavljanje i podešavanje

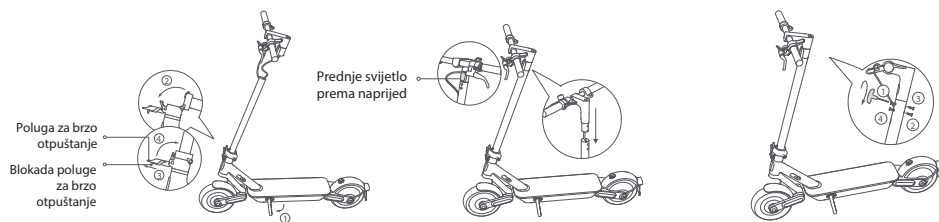

- 1 Spustite oslonac i držite držač upravljača sve dok potpuno ne bude u uspravnom položaju. Zatim podignite blokadu poluge za brzo otpuštanje i gurnite polugu za brzo otpuštanje do kraja.
- 2 Ugradite upravljač na držač upravljača i provjerite jeste li postavili upravljač u ispravnom smjeru.
- 3 Slijedite redoslijed brojeva kao što je prikazano kako biste prethodno zategnuli četiri vijka s priloženim imbus ključem. Provjerite je li upravljač ispravno postavljen, a zatim temeljito zategnite vijke.

Punjenje romobila

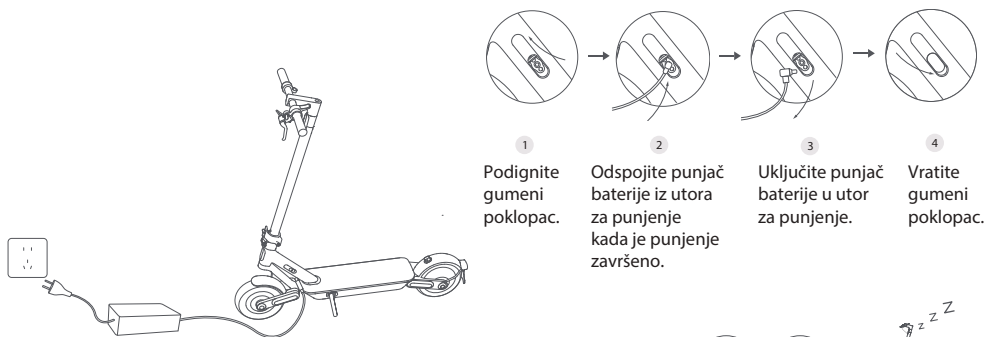

Romobil je potpuno napunjen kada se LED na punjaču promijeni iz crvene (punjenje) u zelenu (potpuno napunjen).



Kada je romobil isključen otprilike mjesec dana s razinom baterije romobila nižom od 30%, romobil će ući u način mirovanja. U tom slučaju romobil se ne može uključiti. Za izlazak iz stanja mirovanja puniti romobil oko tri sekunde kako biste aktivirali bateriju.

Povezivanje s Mi Home/Xiaomi Home aplikacijom

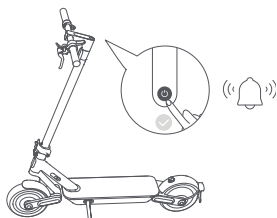

Prije nego što se aktivira, romobil će se oglašiti zvučnim signalom kada se uključi i ograničen je na 10 km/h. Kada se romobil koristi prvi put, mora se aktivirati putem aplikacije Mi Home/Xiaomi Home.



Skenirajte QR kod s naljepnice pričvršćene na upravljačkoj ploči, na desnoj strani podloge za noge ili na stražnjoj stranici korisničkog priručnika kako biste preuzeli aplikaciju Mi Home /Xiaomi Home.

Napomena: QR kod je jedinstven za vaš romobil, čuvajte ga na sigurnom.

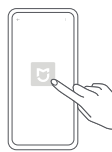

Otvorite Mi Home/Xiaomi Home aplikaciju.

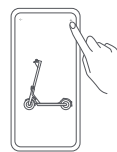

Dodirnite "+" u gornjem desnom kutu i otvorite "Skeniraj" za ponovno skeniranje QR koda s naljepnice pričvršćene na kontrolnoj ploči, na desnoj strani podloge za noge ili na stražnjoj stranici korisničkog priručnika. Zatim slijedite upute u aplikaciji za dodavanje romobila.

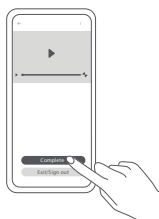

Pogledajte video s vodičem za vožnju. Nemojte izlaziti iz videa prije nego što ga završite. U suprotnom, aktivacija neće uspjeti.

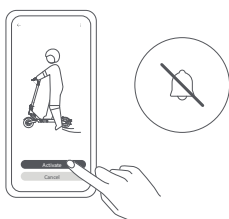

Dodirnite "Aktiviraj" za aktiviranje romobila. Nakon što se romobil aktivira, zvučni signal će prestati i ograničenje brzine biti će ukinuto.

Napomene:

- Aplikacija se u Europi naziva Xiaomi Home app (osim u Rusiji). Naziv aplikacije prikazan na vašem uređaju treba uzeti kao zadani.
- Verzija aplikacije možda je ažurirana, slijedite upute na temelju trenutne verzije aplikacije.

Ponovno postavljanje Bluetooth-a

Provjerite je li romobil uključen. Pritisnite ubrzivač i istovremeno pritisnite tipku za napajanje 5 puta kako biste ponovno postavili. Kada se romobil oglašiti zvučnim signalom, uspješno je ponovno postavljeno.

Napomena: Romobil se ne može vratiti na tvorničke postavke tijekom vožnje ili kada je zaključan.

Vraćanje tvorničkih postavki

Provjerite je li romobil uključen. Stisnite polugu kočnice i istovremeno pritisnite i držite ubrzivač i tipku za uključivanje 7 sekundi. Kada čujete zvučni signal, romobil je vraćen na tvorničke postavke. Ova će radnja u potpunosti izbrisati podatke pohranjene u romobilu, nastavite s oprezom.

Kako voziti



Prije vožnje

Nosite kacigu, štitnike za laktove i štitnike za koljena.
Napomena: Prije vožnje provjerite tlak u gumama.
Preporučeni tlak u gumama je 40 - 45 psi.



Početak i ubrzavanje

Jednom nogom stanite na podlogu za noge, a drugom se polako odgurnite o tlo.

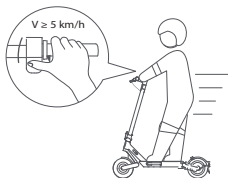

Kada se romobil počne kretati, stavite obje noge na podlogu za noge i nježno pritisnite ubrzivač. Ubrzivač se može koristiti kada romobil prijeđe brzinu od 5 km/h.

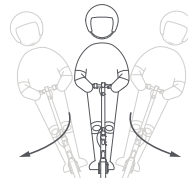

Skretanje

Nagnite tijelo u smjeru skretanja i polako okrećite upravljač.

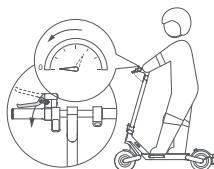

Usporavanje, kočenje i parkiranje

Otpustite ubrzivač kako biste usporili i možete omogućiti funkciju povrata energije kako biste smanjili brzinu. Čvrsto stisnite kočnicu za hitno zaustavljanje.

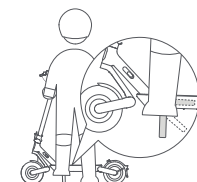

Kada romobil uspori ili se zaustavi, stavite jednu nogu na tlo kako biste sišli sa romobila. Spustite oslonac kada parkirate romobil. Kako biste izbjegli da drugi koriste romobil bez vašeg dopuštenja, možete zaključati romobil dok je parkiran.

Zaključavanje i otključavanje romobila

Kada je romobil zaključan, motor je zaključan i sve ikone na kontrolnoj ploči će se automatski ugasiti osim ikone Bluetootha i ikone lokota. Ako romobil izađe izvan dometa Bluetooth veze, Bluetooth će se prekinuti i njegova ikona će nestati. Nakon što je romobil zaključan u aplikaciji, motor će biti zaključan i tipka za uključivanje neće raditi. Ako se romobil na silu pomakne, njegov se prednji kotač ne može normalno kretati i imat će otpor kotrljanja popraćen zvučnim alarmom i vibracijom na telefonu. Ova funkcija ne može spriječiti krađu romobila, molimo čuvajte svoj romobil na sigurnom. Romobil će se automatski isključiti nakon 24 sata od zaključavanja i ostat će zaključan kada se ponovno uključi. Za otključavanje romobila dodirnite „Otključaj“ u aplikaciji. Zaključavanje romobila troši njegovu snagu, koristite ovu funkciju mudro.
Napomena: Telefon će vibrirati samo ako je otvorena stranica romobila u aplikaciji Mi Home/Xiaomi Home.

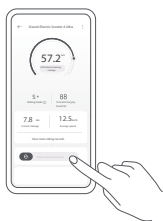

Povucite za zaključavanje

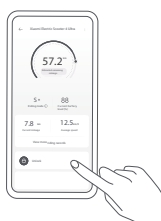

Dodirnite za otključavanje

Sklapanje/Rasklapanje i nošenje

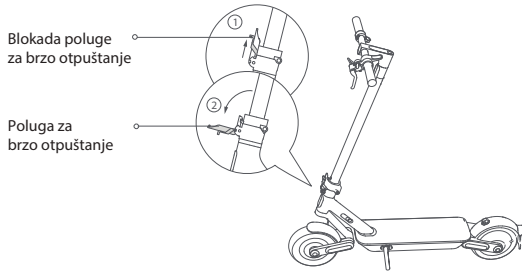

Uvjerite se da je romobil isključen i da se ne puni prije sklapanja. Držite držač upravljača, podignite blokadu poluge za brzo otpuštanje i povucite polugu za brzo otpuštanje prema van.

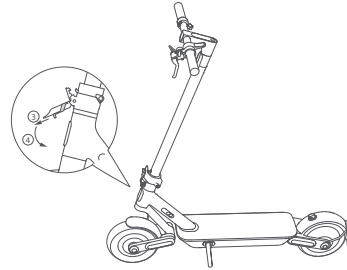

Ponovno podignite blokadu poluge za brzo otpuštanje i povucite polugu za brzo otpuštanje prema van kako biste izvukli donju sklopivu kuku. Zatim preklonite držač upravljača.

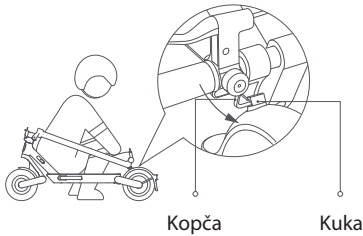

Poravnajte kopču s kukom i pričvrstite ih zajedno.

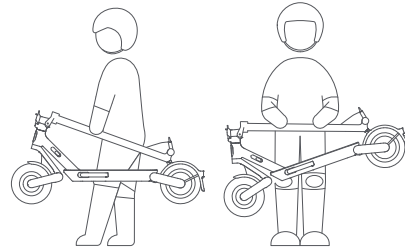

Držite držač upravljača jednom rukom ili objema rukama za nošenje.

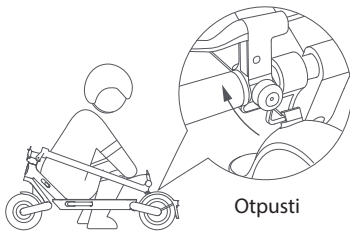

Kada rasklapate romobil, povucite kopču prema gore kako biste je oslobodili iz kuke.

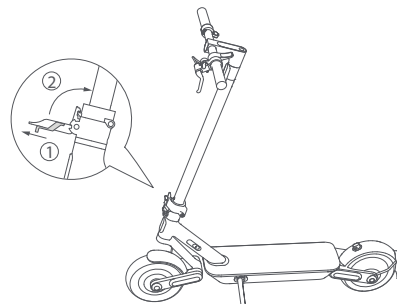

Držite držač upravljača u uspravnom položaju i provjerite je li preklopna kuka pričvršćena za držač upravljača. Podignite blokadu poluge za brzo otpuštanje kako je označeno s ①, a zatim gurnite polugu za brzo otpuštanje prema unutra do kraja kako je označeno s ②.

Namještanje mehaničke kočnice

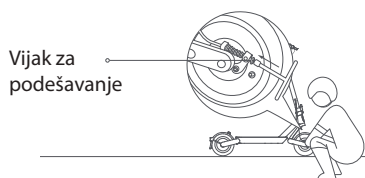

Alat: 14 mm nasadni ključ s T ručkom (korisnik treba pripremiti alat).

Prije podešavanja, provjerite je li romobil isključen i provjerite da se ne puni. Kada je kočnica previše zategnuta, pomoću alata okrenite maticu na šipki vijka u smjeru suprotnom od kazaljke na satu, kako biste malo skratili izloženi donji dio sajle kočnice. Kada je kočnica previše labava, pomoću alata okrenite maticu na šipki vijka u smjeru kazaljke na satu, tako da malo produžite izloženi donji dio sajle kočnice.

Pumpanje gume

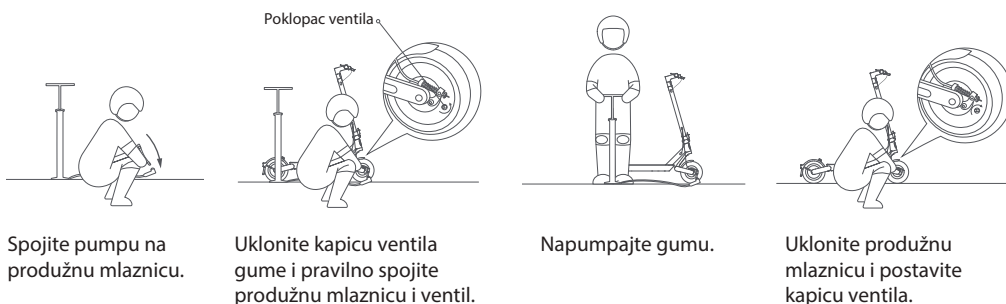

Spojite pumpu na produžnu mlaznicu.

Uklonite kapicu ventila gume i pravilno spojite produžnu mlaznicu i ventil.

Napumpajte gumu.

Uklonite produžnu mlaznicu i postavite kapicu ventila.



Svaki mjesec provjerite tlak u gumama i napumpajte ih ako je tlak prenizak. Preporučeni tlak u gumama je 40 - 45 psi.

Ilustracije proizvoda, dodatnog pribora i korisničkog sučelja u korisničkom priručniku služe samo u svrhu reference.

Stvarni proizvod i funkcije mogu se razlikovati zbog poboljšanja proizvoda.

Za dodatne informacije, molimo posjetite www.mi.com

Za detaljan e-priručnik, molimo idite na www.mi.com/global/service/userguide



Proizvedeno u Kini

Originalne upute